

Drehen

Unsere Fertigung basiert auf modernster CNC-Drehmaschinentechnologie kombiniert mit Zyklen-gesteuerter Drehtechnik. Wir fertigen vom Einzelteil bis zur Mittelserie in einem Größenbereich von Durchmesser 10mm bis 300mm und einer Länge von 800mm.

Stangenlager mit 1200mm und Stangendurchlass von 65mm vorhanden.

Auf Grund der modernen Technik garantieren wir eine hohe Pass- und Wiederholgenauigkeit.

Wir fertigen für:

- Maschinenbau
- Anlagenbau
- Medizintechnik
- Elektrotechnik
- Werkzeug und Formenbau
- Forschung und Entwicklung

Wir fertigen aus:

- alle gängigen Stahlsorten
- Edelstahl
- NE-Metalle
- Kunststoffe



CNC Drehmaschinen:

- Mtcut T22Y (neu seit Okt. 2018)
- CNC Drehmaschine CTX 410
mit Stangenlademagazin
- WEILER E40X 1000
(neu seit Okt. 2018)

Maschinen- und Metallbau
CNC-Fräsen und Drehen
Bohr- und Schweißarbeiten

ROBUSTO®

Gewerbegebiet
Am Gansberg 5
09481 Elterlein

Telefon: (03 73 49) 72 18
Telefax: (03 73 49) 7 65 13
e-mail: ROBUSTO@t-online.de

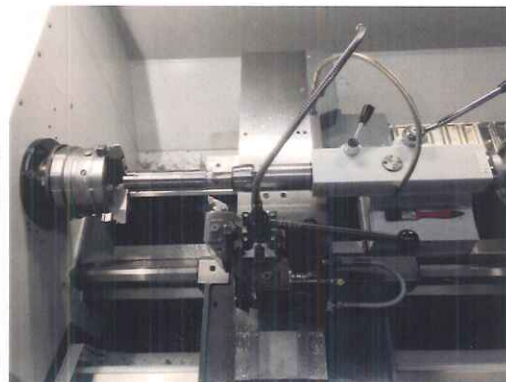
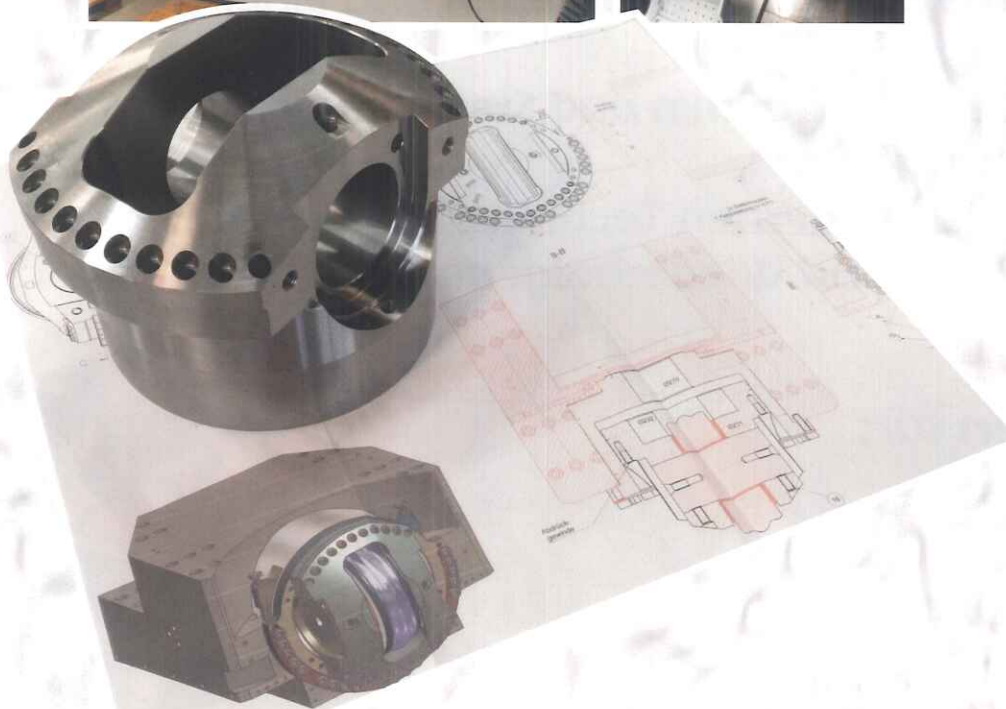

www.robusto.de